

連結タンクセット

2020/12/11現在

- 取り付けする前に必ずお読み頂き、内容をよく理解して正しくお使いください。
- ご不明な点がございましたら、お買い上げいただいた販売店または、弊社までお問い合わせください。

【梱包内容】

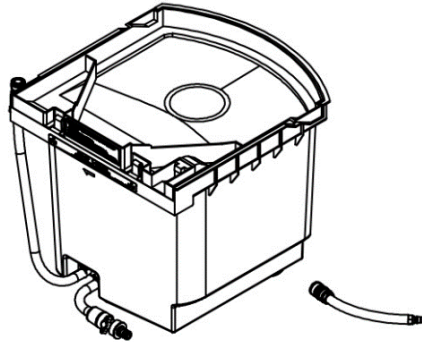

- ・ 連結タンクセット～1セット
- ・ 中継ホース1ヶ

※ 運搬用の台車は市販の台車などご用意ください。
台車の高さは125mm程度にしてください。
高すぎたり低すぎたりすると本体とタンクを繋いだときに水漏れのおそれがあります。

【取付方法】

※取付順序は説明書の通りの取付順序で取り付けてください。

- ① 連結タンクセットを台車に載せて給水します。
- ② 冷風機近くまで運搬し、中継ホースを接続します。

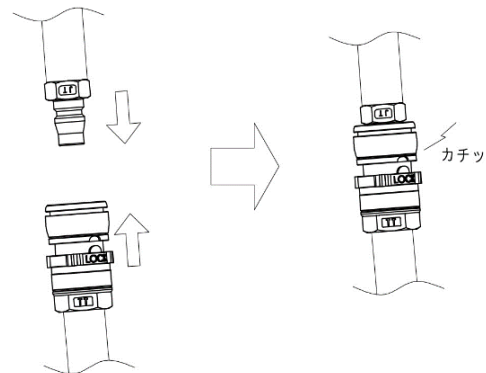
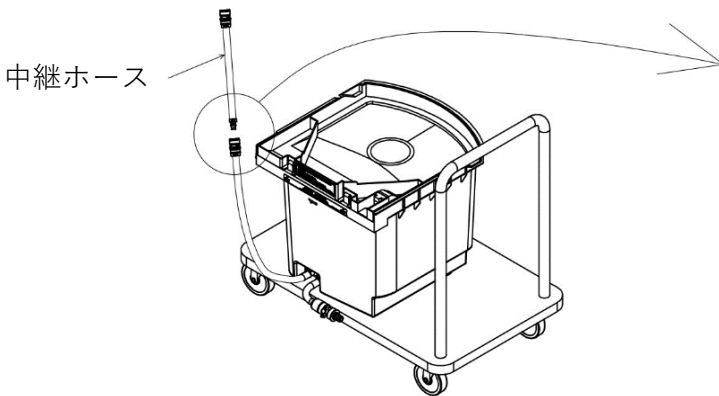

ソケットとプラグを真っ直ぐカチッと音がするまで押し込みます。ロックリングを回して不用意に抜けないようにロックしてください。

- ③ 冷風機の水位ホースと中継ホースを接続します。

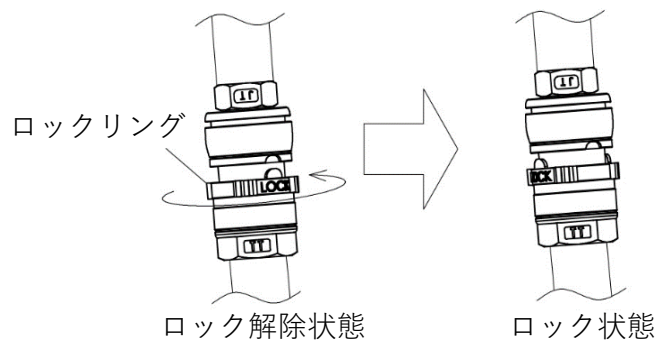
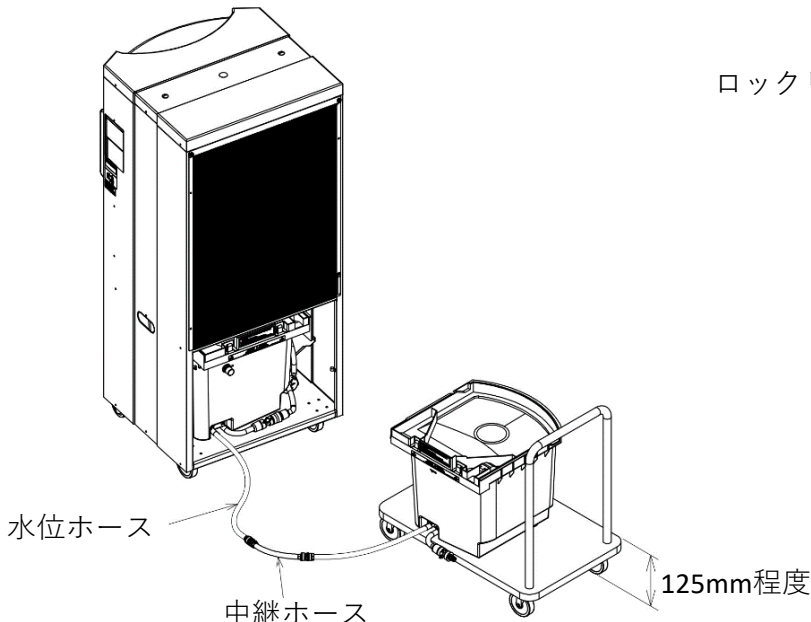

※手順②と同じ要領でカチッと音がするまで確実に差し込んでください。

50824-203-004 A